

FICHE TECHNIQUE

BIT20

Pointe T20 dédiée avec rallonge pour système d'assemblage invisible DECK-DRY

INFORMATIONS DE BASE

Nom du produit	Pointe T20 dédiée avec rallonge pour système d'assemblage invisible DECK-DRY
Nom commercial	BIT20
Groupe de produits	Système DECK-DRY
Application	Terrasse avec platelage en planches
Code	10002



CARACTÉRISTIQUES

- Pour les tournevis.
- Facilite l'installation.

DESCRIPTION

Embouts pour tournevis facilitant l'installation d'un système de fixation dissimulé.

PARAMÈTRES

Dimensions	100 x 7 mm
Taper	T20
Poids	0,017 kg
Température de fonctionnement	-20°C; +65°C
Couleur	Métal
Matériel	Métal
Compatibilité	LT9, LT12, LT14

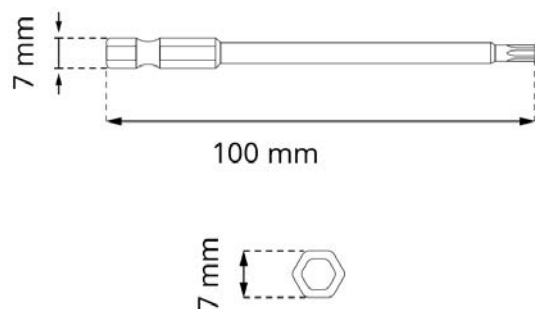

APPLICATION

- Terrasse avec solives.

EXEMPLE D'UTILISATION

Terrasse avec platelage en planches

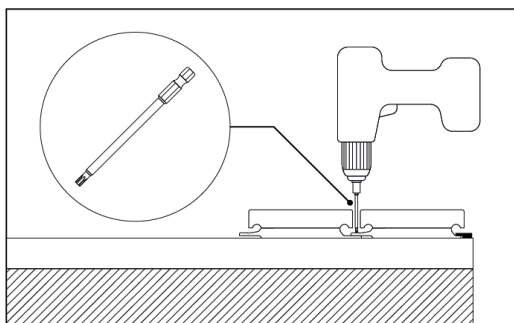

USAGE

Attachement de perceuse.

LOGISTIQUE DES DONNÉES

Produit	Taper	Taille	Quantité	Poids brut
BIT20	Boîte en carton	30 x 25 x 20 cm	300 pcs.	5,36 kg
	Palette	120 x 100 x 220 cm	48 000 pcs.	878 kg

EXEMPLE D'APPLICATION

