

WSPORNIKI REGULOWANE DO PODŁÓG I TARASÓW

 **DD PEDESTALS**
we support!

SERIA MAX

INSTRUKCJA SKRÓCONA



Szczegółowe informacje w pełnej instrukcji dostępnej na

www.ddgro.eu

ZAKRESY REGULACJI WYSOKOŚCI:

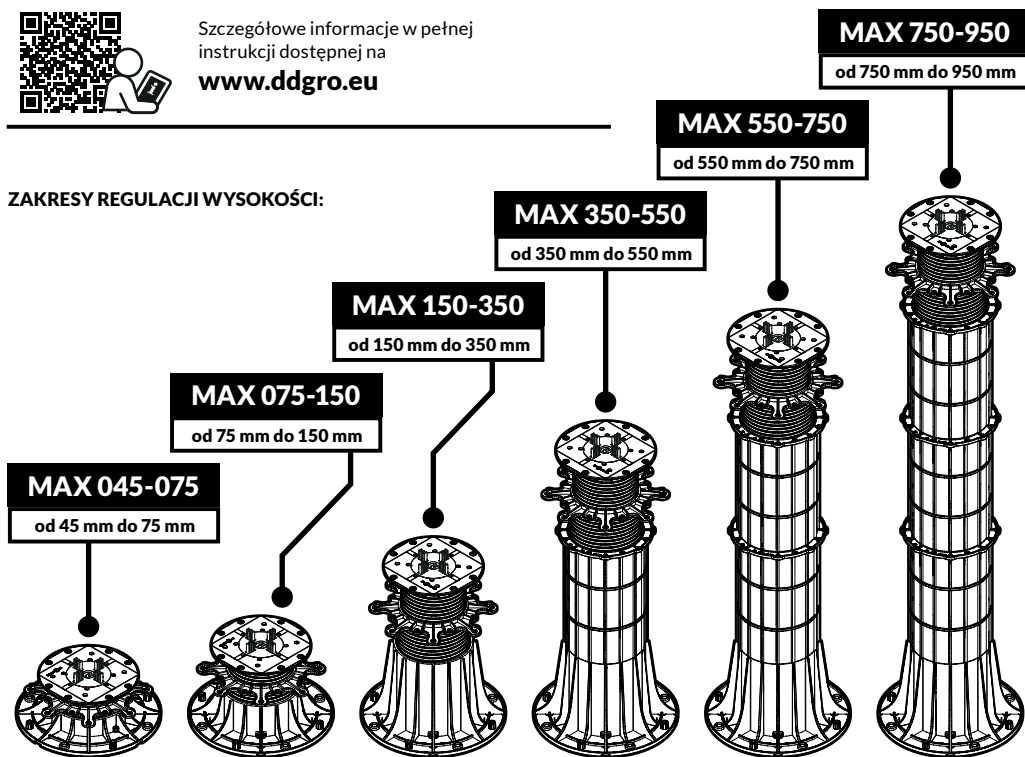

WSPORNIK:

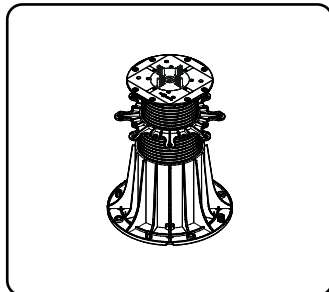

GŁOWICA SAMOPOZIOMUJĄCA:

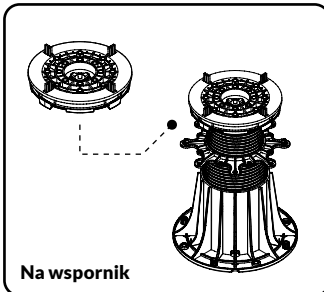

KOREKTOR NACHYLENIA:

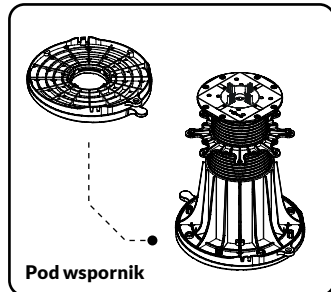

ELEMENTY PODSTAWOWE SYSTEMU:

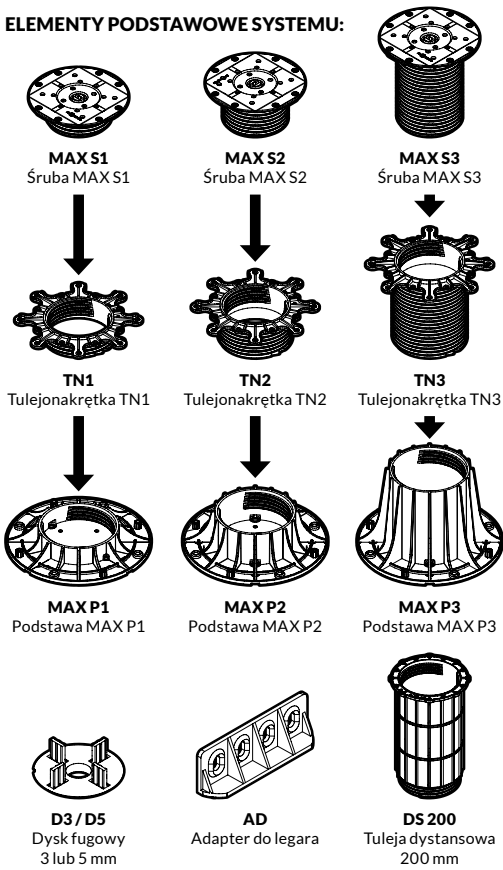

ELEMENTY UZUPEŁNIAJĄCE SYSTEMU:

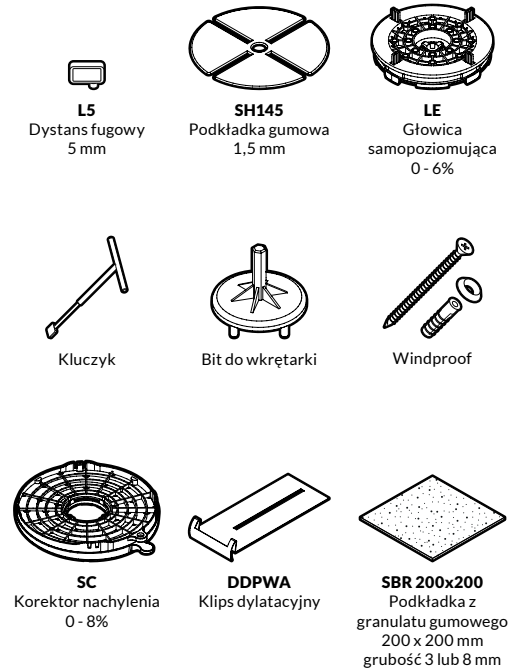

PŁYNNA REGULACJA:

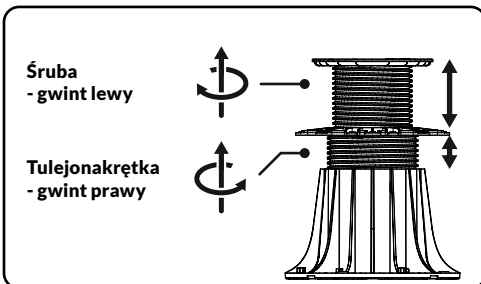
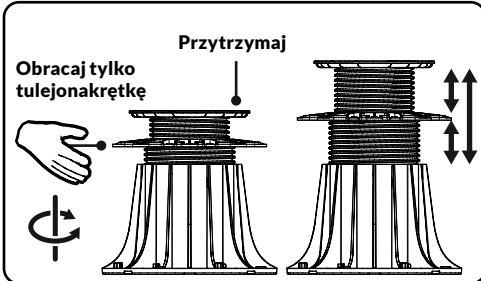

PŁYNNA REGULACJA KLUCZYKIEM:

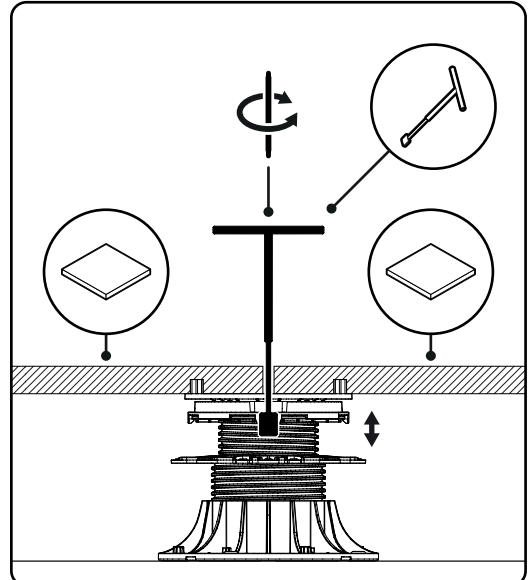

WSPORNIK PODPIERAJĄCY 4 NAROŻNIKI PŁYT - UŻYJ DYSK FUGOWY LUB GŁOWICĘ SAMOPOZIOMUJĄCĄ:

ŚRUBA

GŁOWICA SAMOPOZIOMUJĄCA

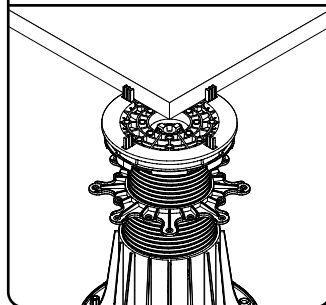
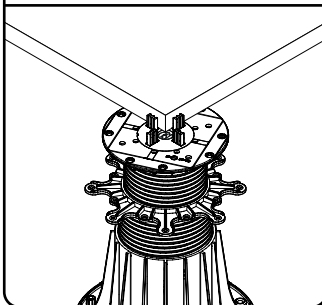
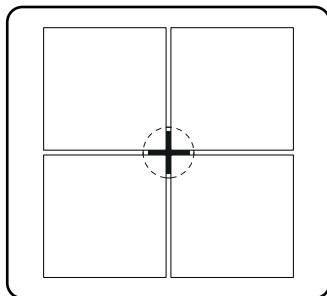
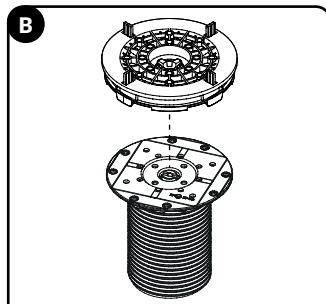
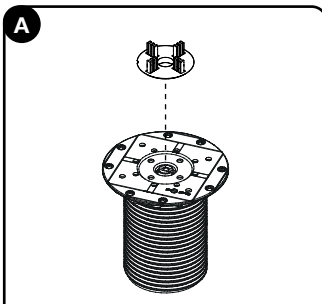
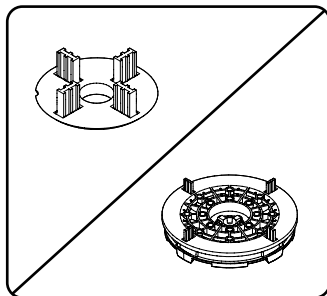

WSPORNIK PRZY ŚCIANIE - WYŁAM DWA PRZECIWKŁĘGE DYSTANSE FUGOWE:

ŚRUBA

GŁOWICA SAMOPOZIOMUJĄCA

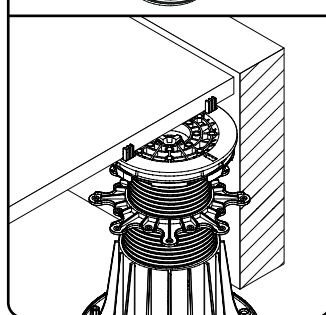
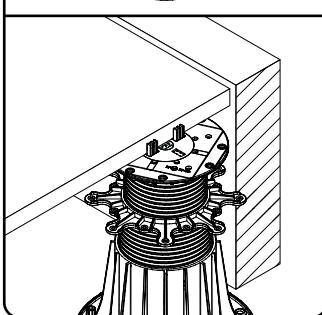
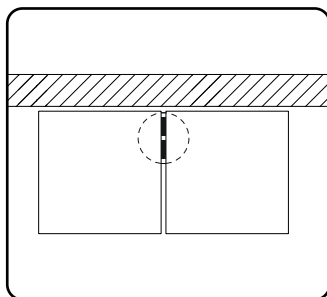
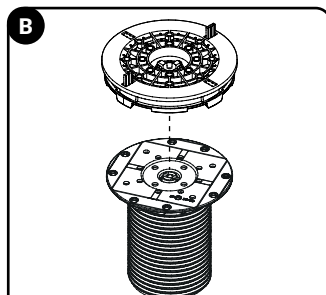
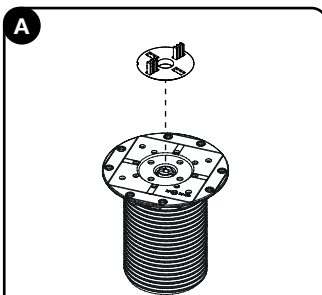
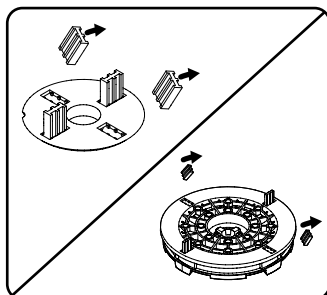

WSPORNIK POD TARASEM NA LEGARACH - UŻYJ ADAPTER DO LEGARÓW:

ŚRUBA

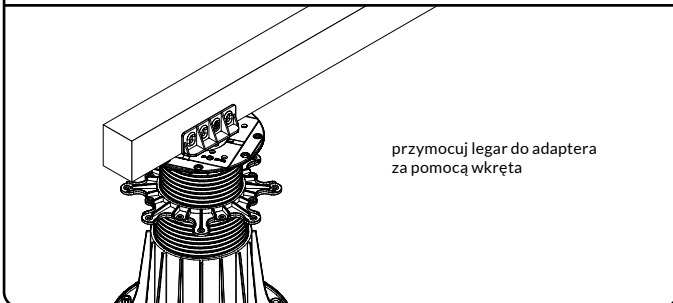
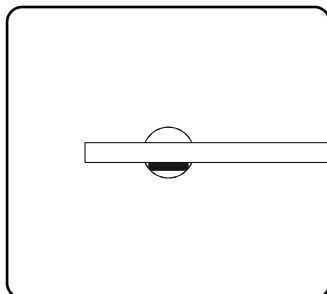
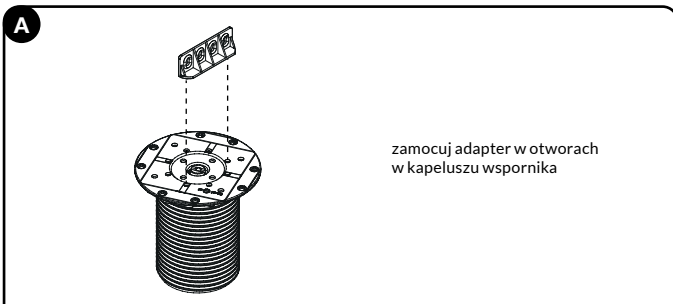
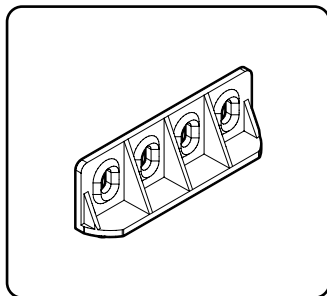

DOBÓR DODATKÓW W ZALEŻNOŚCI OD PODŁOŻA:

- a)** Podłoże twarde wypoziomowane (beton, drewno, kamień itp.) nie wymaga żadnych dodatków (A).
- b)** Podłoże wrażliwe wypoziomowane (papa, hydroizolacje, styrodur, XPS itp.) wymaga bezwzględnie zastosowania podkładki z granulatu gumowego (B).
- c)** Podłoże ze znacznym nachyleniem, zarówno twarde jak i wrażliwe, zalecane jest zastosowanie głowicy samopoziomującej (C-1) lub korektora nachylenia (C-2). Opcjonalnie można zastosować podkładkę z granulatu gumowego pod korektor nachylenia dla zwiększenia ochrony powierzchni wrażliwych i izolacji akustycznej.
- d)** Podłoże wymagające przytwierdzenia wsporników (D). Istnieje możliwość przytwierdzenia wsporników do podłoża wraz z akcesoriami.

